

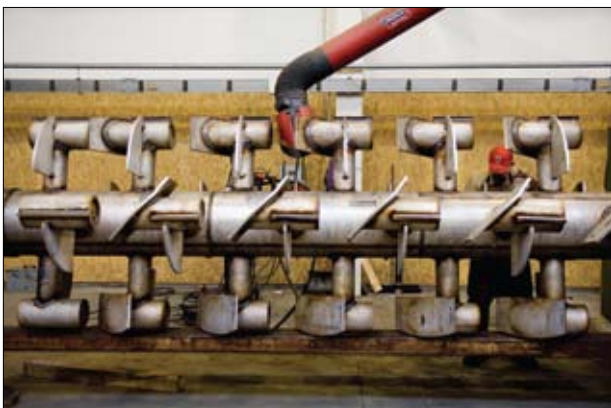

## Digestores Discontinuos

El digestor discontinuo Haarslev está diseñado para esterilizar, hidrolizar y secar subproductos animales. Es uno de los equipos más importantes dentro de una planta de rendering vía seca y está disponible en cinco tamaños estándar para adaptarse a plantas de diferentes capacidades.



### Aplicaciones

El secador discontinuo Haarslev se puede utilizar para procesar los siguientes subproductos animales:

- Mezcla de subproductos cárnicos y huesos
- Sangre
- Plumas húmedas
- Mezcla de subproductos de aves.

### Diseños particulares

El digestor discontinuo se suministra listo para instalar con toda la valvulería necesaria, instrumentación, sistema de control de vapor, válvula de seguridad y aislamiento como equipamiento de serie.

## Capacidades de los Digestores Discontinuos

Datos expresados en Kg/batch.

Modelo	Aplicación			
	Mezcla de sub-productos cárnicos y huesos	Sangre sin tratar	Pluma húmeda	Mezcla de subproductos de aves
BC5000	3000	2000	2700	3000
BC6500	4000	2500	3500	4000
BC8500	5000	3400	4600	5000
BC10000	6000	4000	5400	6000
BC16000	10000	7000	9000	10000

## Opcionales

El digestor se puede suministrar con la puerta de descarga manual o automática. También suministramos equipos complementarios como:

- Control automático de humedad con señal de punto final.
- Equipo para control automático de proceso.
- Células de carga.

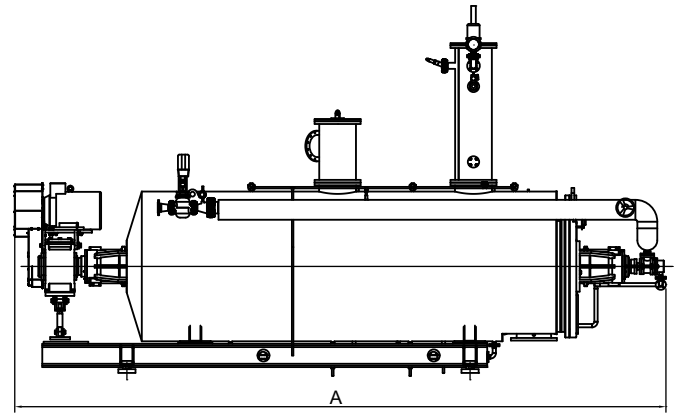
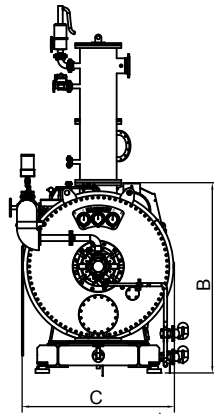

## Capacidades de los Digestores Discontinuos Certificaciones y Normativa

El digestor discontinuo cumple con normativa reconocida a nivel internacional. Cada digestor es inspeccionado por las autoridades y sometido a las pruebas de presión de acuerdo con la normativa de aparatos a presión correspondientes al país donde va a ser instalado.

Especificaciones Técnicas	Unidades	Modelo					
		BC5000	BC6500	BC8500	BC10000	BC16000	
Dimensiones*)	A	mm	5450	7100	7425	8400	9000
	B	mm	2070	2070	2305	2305	2500
	C	mm	1600	1600	1775	1775	2100
Presión de diseño eje y camisa	bar		10	10	10	10	10
Presión de diseño Digestor	bar		5	5	5	5	5
Superficie de calefacción	m <sup>2</sup>		27	35.3	41	47	63.1
Potencia	kW		37	45	55	75	110
Peso de transporte	kg		12000	13500	19000	22000	36000

\*) Todas las dimensiones indicadas son aproximadas  
Haarslev Industries se reserva el derecho de modificar las especificaciones en cualquier momento sin previo aviso



Haarslev Industries A/S • Bogensevej 85  
DK-5471 Sonderso • Denmark  
Telephone: +45 63 83 11 00  
E-mail: info@haarslev.com  
www.haarslev.com

