

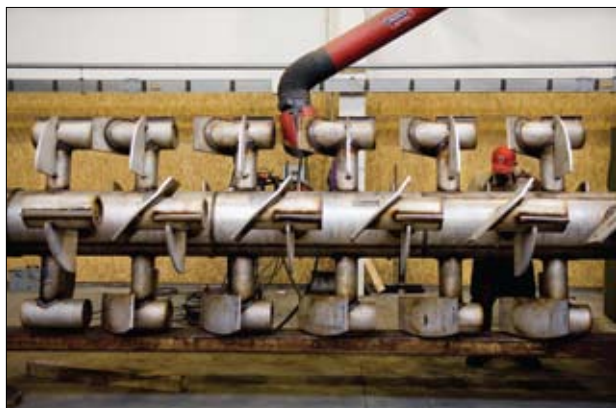

Cuiseur batch

Le cuiseur batch fourni par Haarslev Industries est conçu pour la stérilisation, l'hydrolyse et le séchage des sous-produits animaux. Le cuiseur batch est une machine essentielle dans une usine de traitement sec des sous-produits animaux.

Elle est construite en cinq tailles standards pour l'adaptation aux diverses capacités d'usine.



Applications

Le cuiseur batch fabriqué par Haarslev Industries peut traiter les sous-produits suivants :

- Abats mixés et os
- Sang cru
- Plumes humides
- Abats de volailles mixés

Design individuel

Le cuiseur batch est fourni en une unité prête à installer et comprenant toutes les soupapes, instruments, purgeurs de vapeur, soupape de sécurité nécessaires ainsi que l'isolation de la machine.

Capacités pour cuiseur batch

en kg/batch.

Type	Application			
	Abats mixés et os	Sang cru	Plumes humides	Abats de volailles mixés
BC5000	3000	2000	2700	3000
BC6500	4000	2500	3500	4000
BC8500	5000	3400	4600	5000
BC10000	6000	4000	5400	6000
BC16000	10000	7000	9000	10000

Certificats et régulations

Le design du cuiseur batch est conforme aux normes internationales et chaque machine est soumise à une inspection et un test de pression par les autorités conforme aux directives pour des équipements sous pression du pays destinataire.

Équipement en option

Le cuiseur batch peut être fourni avec une porte de déchargement manuelle ou automatique. Nous fournissons également les équipements en option comme suit :

- Contrôle d'humidité automatique avec signal fin de cycle.
- Système de pesons.

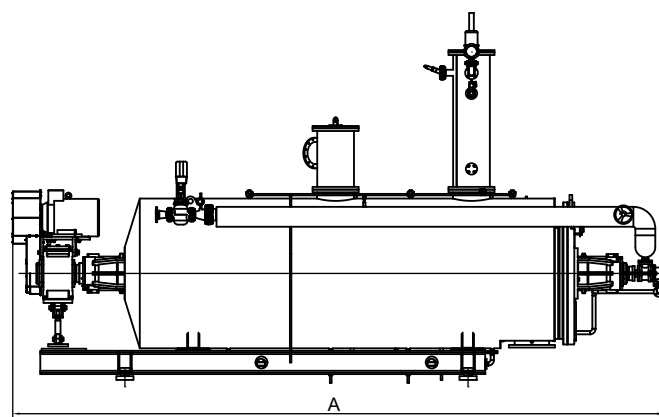
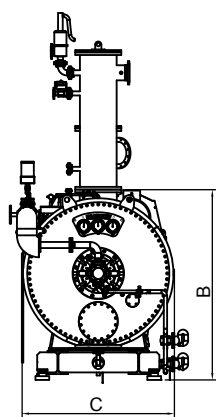

Spécifications techniques	Unité	Type					
		BC5000	BC6500	BC8500	BC10000	BC16000	
Dimensions *)	A	mm	5450	7100	7425	8400	9000
	B	mm	2070	2070	2305	2305	2500
	C	mm	1600	1600	1775	1775	2100
Pression prévue enveloppe et rotor	bar		10	10	10	10	10
Pression prévue cuiseur	bar		5	5	5	5	5
Surface de chauffage	m ²		27	35.3	41	47	63.1
Moteur	kW		37	45	55	75	110
Poids	kg		12000	13500	19000	22000	36000

*) Toutes les dimensions sont approximatives.

Nous nous réservons le droit de changer les spécifications sans avis préalable.



Haarslev Industries A/S • Bogensevej 85
 DK-5471 Sønderso • Denmark
 Telephone: +45 63 83 11 00
 E-mail: info@haarslev.com
 www.haarslev.com

