



Coagulateur de sang

Le coagulateur de sang fabriqué par Haarslev Industries est spécialement conçu pour contrôler la température et la coagulation du sang animal.

L'alimentation en chaleur du coagulateur est effectuée par une injection de vapeur réglée par température.

Le sang est pompé vers le coagulateur dans lequel le sang est mélangé avec la vapeur par un agitateur spécial, ce qui assure une coagulation et une température uniforme.

Le coagulateur de sang est construit entièrement en acier inoxydable.

Haarslev Industries

Haarslev Industries est une société dynamique et innovatrice, l'une des plus performantes sociétés au monde dans le domaine du traitement des sous-produits animaux provenant des industries alimentaires.

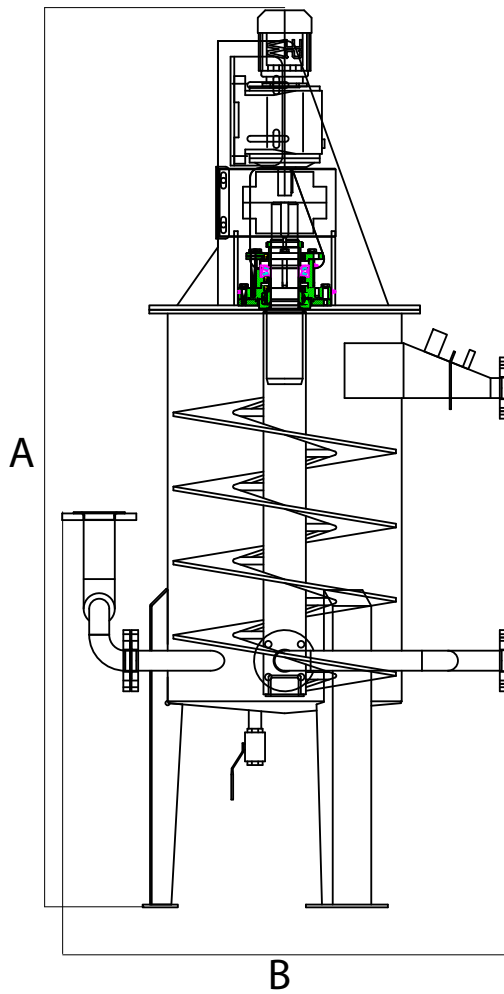

Spécifications techniques	Unité	
Capacité	kg/h	5000
Dimension A	mm	2400
Dimension B	mm	1200
Volume	L	300
Moteur	kW	0.75
Poids	kg	700

Nous nous réservons le droit de changer les spécifications sans avis préalable.



Haarslev Industries A/S • Bogensevej 85
 DK-5471 Sønderso • Denmark
 Telephone: +45 63 83 11 00
 E-mail: info@haarslev.com
www.haarslev.com

