



Triturador PB 22/66

El triturador PB 22/66 está diseñado para triturar, de manera eficiente, animales enteros (peso máximo: 200 kg) y subproductos animales, hasta un tamaño de partícula de 30 mm en una de las direcciones. El material ya triturado puede ser transportado fácilmente mediante sinfines, bombas o tanques de descarga, lo que

permite un proceso de secado más eficiente.

Ventajas

El triturador PB 22/66 está diseñado para una vida útil larga con un mantenimiento mínimo:

- Cuchillas de alta resistencia al desgaste
- Bajo consumo de energía
- Diseño eficiente
- Pantalones de entrada y salida suministrables según requisitos del cliente.

El diseño de las cuchillas asegura que la materia prima se tritura hasta un tamaño

máximo de 30 mm en una de las direcciones.

Haarslev Industries

Haarslev Industries, dinámica e innovadora, es una de las compañías líderes a nivel mundial en lo que se refiere a manipulación y procesamiento de subproductos de la industria cárnica.

Desde el año 2003, Haarslev Industries ha integrado la prestigiosa gama de pre-trituradores y trituradores Sværtek. La marca Sværtek es reconocida en todo el mundo por una calidad y una fiabilidad extraordinarias.



Descripción técnica

- Cuchillas rotativas y dientes fijo reforzados en toda la superficie de corte.
- Extremos del eje con caja de estopadas, incluido en el suministro estándar.
- Mediante el control electrónico de velocidad, encajado de serie en la transmisión, el motor se apaga instantáneamente en caso de alimentarse el triturador con metales de gran tamaño.
- Contra bridas desmontables de serie, encajadas en la entrada y la salida.
- El diseño de los porta rodamientos principales del eje, permiten un rápido mantenimiento y sustitución del eje.
- Stock disponible de todas las partes de desgaste.
- Tolva de entrada y soportes fabricados bajo pedido.
- Cuadro eléctrico completo, con controles y arrancador, disponible bajo pedido.

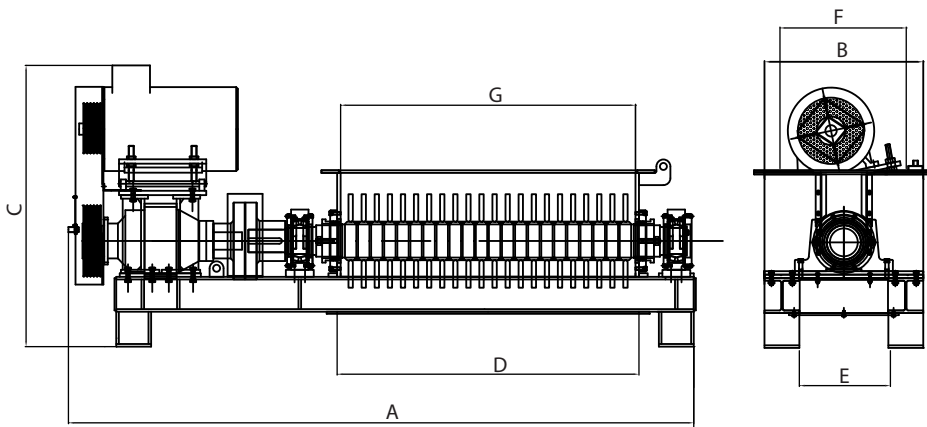

Especificaciones técnicas	Unidades	Modelo PB22/66
Capacidad	t/h	5 - 30
Paso de garra	mm	30
Dimensiones	A	mm
	B	mm
	C	mm
Salida	D	mm
	E	mm
Entrada	F	mm
	G	mm
Potencia/motor	kW	37 - 55
Peso aproximado	kg	5000

Haarslev Industries se reserva el derecho de modificar las especificaciones en cualquier momento sin previo aviso



Haarslev Industries A/S • Bogensevej 85
 DK-5471 Søndero • Denmark
 Telephone: +45 63 83 11 00
 E-mail: info@haarslev.com
www.haarslev.com

