



Concasseur PB 22/66

Le PB 22/66 est le concasseur suprême pour traiter des carcasses entières (de 200 kg maximum) et des co-produits animaux en réduisant le produit en particules d'une taille de 30 mm. Le produit traité peut facilement être transporté par des convoyeurs à vis, pompes ou systèmes d'alimentation par

soufflage et rend le procédé de cuisson plus efficace.

Avantages

Le design du concasseur PB 22/66 assure une longue durée de vie avec un minimum d'entretien.

- Couteaux résistants à l'usure
- Faibles coûts d'énergie
- Design efficace
- Les trémies de chargement et de déchargement peuvent être adaptées aux besoins du client

Le design des couteaux permet une réduction du produit en

particules d'une taille maximale de 30 mm.

Haarslev Industries

Haarslev Industries est une société dynamique et innovatrice, l'une des plus performantes au monde dans le domaine du traitement des sous-produits animaux provenant des industries alimentaires.

En 2003, nous avons acquis Sværtek A/S pour sa gamme de pré-concasseurs et concasseurs.

Sværtek A/S est reconnu dans le monde entier pour la qualité et l'efficacité de ses équipements.



Description technique

- Les couteaux rotatifs et les enclumes sont traités thermiquement sur tous les tranchants.
- Les extrémités de l'arbre sont munies de presse-étoupes.
- Un contrôleur de vitesse est monté d'origine et coupe le moteur immédiatement en cas de présence de gros corps étrangers métalliques.
- Des contre-flasques amovibles sont intégrées aux deux extrémités.
- Le palier principal de l'arbre est intégré dans des guides de telle sorte que l'entretien et le remplacement de l'arbre soient faciles.
- Toutes les pièces d'usure sont disponibles en stock.
- La trémie de chargement et les supports sont faits sur mesure à la demande du client.
- Une armoire électrique complète avec commandes et démarreur peut être livrée en option.

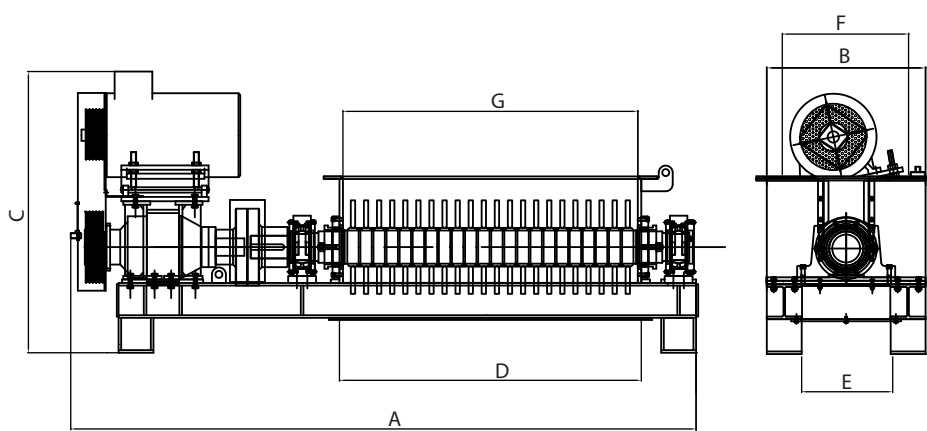

Spécifications technique	Unité	Type PB22/66
Capacité	t/h	5 - 30
Trou d'enclume	mm	30
Dimensions	A	mm
	B	mm
	C	mm
Sortie	D	mm
	E	mm
Entrée	F	mm
	G	mm
Puissance/moteur	kW	37 - 55
Poids approximatif	kg	5000

Nous nous réservons le droit de changer les spécifications sans avis préalable..



Haarslev Industries A/S • Bogensevej 85
 DK-5471 Sønderso • Denmark
 Telephone: +45 63 83 11 00
 E-mail: info@haarslev.com
www.haarslev.com

