



## Дробилка РВ 22/66

Дробилка РВ 22/66 предназначена для эффективного измельчения цельных туш (весом до 200 кг) и животных субпродуктов до частиц размером 30 мм. Дроблённый продукт может легко транспортироваться с помощью винтовых конвейеров, насосов или продувочных резервуаров,



что ведет к повышению эффективности процесса тепловой обработки.

### Преимущества

Дробилка РВ 22/66 имеет длительный срок службы и нуждается в минимальном техобслуживании.

- Чрезвычайно износоустойчивые ножи.
- Низкое энергопотребление.
- Эффективная конструкция.
- Возможна поставка загрузочных и разгрузочных желобов в соответствии с вашими требованиями.

Конструкция ножей дробилки гарантирует измельчение сырья на частицы максимального размера 30 мм с одной стороны.

### Haarslev Industries

Haarslev Industries – одна из ведущих мировых компаний в сфере переработки побочных продуктов пищевой промышленности.

С 2003 года Haarslev Industries производит различные дробилки под названием Sværtek. Бренд Sværtek имеет мировое признание благодаря своему исключительному качеству и надежности.

## Техническое описание

- Все режущие кромки вращающихся ножей и контрножей упрочнены наплавкой.
- В стандартной комплектации канал вала обеспечен сальниками на торцевых стенках.
- Электронный датчик скорости, устанавливаемый на валу в стандартной комплектации, мгновенно отключает двигатель в случае обнаружения крупных частиц металла при их поступлении в дробилку.
- В стандартной комплектации на входе и выходе установлены съемные контрфланцы.
- Конструкция корпусов коренных подшипников вала позволяет проводить его быстрое техобслуживание и замену.
- Все изнашиваемые детали имеются в наличии на складе.
- Загрузочный бункер и штатив могут изготавливаться в соответствии с требуемыми размерами.
- По запросу возможна поставка электрощита управления в комплекте с элементами управления и пускателем двигателя.

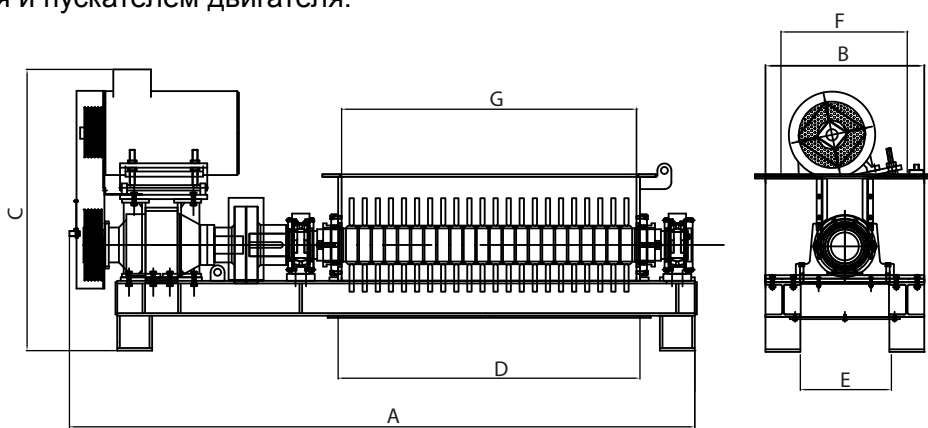

Технические характеристики	Ед. изм	Тип RB22/66
Производительность	т/ч	5 - 30
Зазор между контрножами	мм	30
Размеры	A	мм
	B	мм
	C	мм
Выход	D	мм
	E	мм
Вход	F	мм
	G	мм
Мощность/двигатель	кВт	37 - 55
Прибл. вес	кг	5000

Компания оставляет за собой право изменять спецификации в любое время без предварительного уведомления.



Haarslev Industries A/S • Bogensevej 85  
 DK-5471 Sønderso • Denmark  
 Telephone: +45 63 83 11 00  
 E-mail: [info@haarslev.com](mailto:info@haarslev.com)  
[www.haarslev.com](http://www.haarslev.com)

