



PB 30/60 Concasseur

Le concasseur PB 30/60 fabriqué par Haarslev Industries est le concasseur suprême qui peut traiter toutes sortes de sous-produits animaux.

Ce concasseur à simple bras réduit le produit en particules d'une taille qui convient à l'alimentation à l'aide d'un système de convoyeur vers des

cuisseurs batch ou directement vers des cuiseurs continus qui sont typiquement utilisés dans les procédés de traitement des sous-produits animaux.

Pendant les 35 dernières années, des concasseurs fournis par Haarslev Industries sont installés dans des centaines d'usines de traitement des sous-produits animaux dans le monde entier. Haarslev Industries est le leader mondial dans le domaine de concasseurs pour l'industrie de traitement des déchets d'abattoir.

Description générale

- Grande capacité : Jusqu'au 50 tonnes de produit cru par l'heure. Capable de traiter des

carcasses entières.

- Coûts d'exploitation très bas. La taille du moteur peut être adaptée à la vitesse de l'arbre.
- La taille des particules est homogène et conforme aux normes européennes. Les particules sont assez fines pour l'alimentation directe d'un cuiseur.

Haarslev Industries

Haarslev industries est une société dynamique et innovatrice, l'une des plus performantes au monde dans le domaine du traitement des sous-produits animaux provenant des industries alimentaires.



Spécifications techniques

- La vitesse basse de l'arbre permet au concasseur 30/60 de traiter des particules métalliques dans le produit cru.
- Les couteaux et enclumes rotatifs sont construits en alliage d'acier spécial qui permet la reconstruction par soudage et traitement thermiques.
- Les couteaux et enclumes peuvent être remplacés et échangés. Toutes les enclumes peuvent être tournées de 180 degrés et ainsi être utilisées deux fois avant la reconstruction et le remplacement.
- Le palier principal de l'arbre est intégrée dans des guides de telle sorte que l'entretien et le remplacement de l'arbre soient faciles.
- Les deux extrémités de l'arbre sont munis de presse-étoupes.
- Des contre-flasques amovibles sont intégrées aux deux extrémités.
- La trémie de chargement et les supports sont faites sur mesure à la demande.
- Une armoire électrique peut être livrée en option.

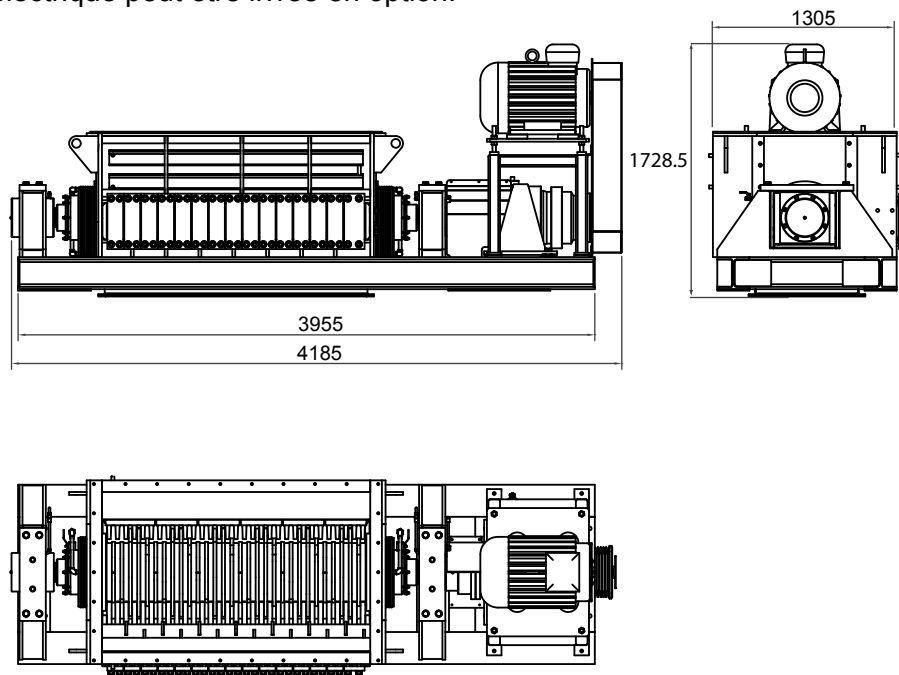

Spécifications techniques	Unité	Type PB 30/60
Capacité	t/h	10 - 50
Trou d'enclume	mm	25
Moteur	kW	37 - 75
Arbre	T/m	20 - 65
Poids sans moteur	kg	9.000

Nous nous réservons le droit de changer les spécifications sans avis préalable.



Haarslev Industries A/S • Bogensevej 85
 DK-5471 Sønderso • Denmark
 Telephone: +45 63 83 11 00
 E-mail: info@haarslev.com
www.haarslev.com

