



Filtro de Grasa

El Filtro de Grasa Haarslev está diseñado para tamizar grasa el lodo de las prensas expeller.

Diseño

El separador es un tamiz vibratorio situado en posición inclinada. La grasa y los finos llegan al tamiz y la grasa penetra por él, reteniendo los sólidos en la parte superior de la pantalla. Debido a la inclinación y la vibración del tamiz, los sólidos son transportados hacia la salida.

La grasa penetra a través de la pantalla, se recoge en la

bandeja inferior y se dirige hacia una bomba de grasa. Para garantizar que el nivel de grasa no sea demasiado alto, el colector de grasa viene equipado con un nivel.

La bandeja tiene una trampilla para inspección y limpieza, y la parte superior del separador está diseñada en forma de tapa para hacer la inspección y limpieza de la parte superior posible.

Haarslev Industries A/S

Haarslev Industries es una de las principales

compañías del mundo en el manejo y procesamiento de los subproductos de las industrias relacionadas con la alimentación.

Años de experiencia nos han dado las competencias necesarias para el diseño, fabricación e instalación de equipos de procesamiento y sistemas para las industrias relacionadas con el proceso de subproductos cárnicos o la conversión materias primas en productos terminados.



Ventajas

El cambio de tamiz se realiza a través de la trampilla de inspección superior. El separador se entrega con un conjunto de tamices con malla de 0,7 a 1,0 mm y se suministra como una unidad completa, incluidos motor eléctrico y un tamiz de recambio.

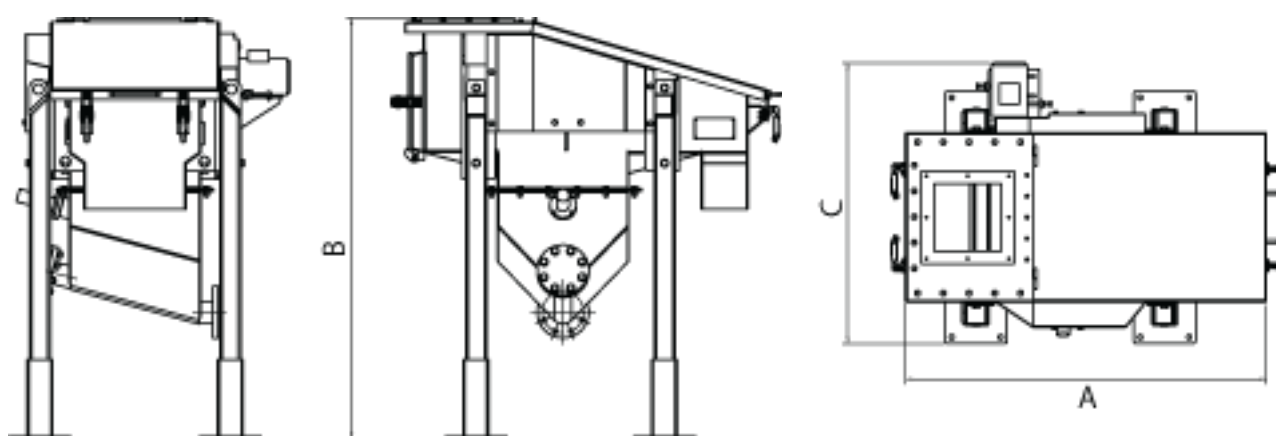

| Especificaciones técnicas | Unit | Tipo HM-S500 |
|---------------------------|------|--------------------------|
| Dimensión | A mm | 1402 |
| | B mm | 1633 |
| | C mm | 1090 |
| Capacidad aprox. | kg/h | 200 - 2000 ^{*)} |
| Superficie de cribado | mm | 450 x 700 |
| Motor | kW | 0.37 |
| Entrada | mm | 360 x 360 |

*) Las capacidades dependen de la calidad del material procesado.

Haarslev Industries se reserva el derecho de modificar las especificaciones en cualquier momento sin previo aviso



Haarslev Industries A/S • Bogensevej 85
 DK-5471 Søndero • Denmark
 Telephone: +45 63 83 11 00
 E-mail: info@haarslev.com
www.haarslev.com

