



Prensa para Grasa de Husillos Tipo ST

La prensa para grasa de husillos Haarslev - Tipo ST está diseñada para la extracción mecánica en continuo de grasa de subproductos animales cocidos.

A fin de satisfacer las diversas necesidades y capacidades nuestras prensas de husillos para grasa se diseñan y dimensionan según los requisitos específicos de la planta. Haarslev Industries tiene una dilatada experiencia en el diseño y fabricación de prensas de husillo, y éstas se han desarrollado y mejorado a lo largo de los años.

Ventajas

- Extracción de grasa en continuo y de alto rendimiento.
- Simple pero eficaz diseño que aseguran un bajo coste de mantenimiento.
- Incorpora una caja de engranajes industrial estándar.

Haarslev Industries

Haarslev Industries es una de las principales compañías del mundo en el manejo y procesamiento de los subproductos de las industrias relacionadas con la alimentación. Años de



experiencia nos han dado las competencias necesarias para el diseño, fabricación e instalación de equipos de procesamiento y sistemas para las industrias relacionadas con el proceso de subproductos cárnicos o la conversión materias primas en productos terminados.

Características especiales de la prensa de husillos para grasa, tipo ST

La prensa de tornillo husillos para grasa ST está equipada con un eje relativamente corto y un estrangulador hidráulico en el extremo de salida. Durante el procesamiento la presión se mantiene mediante el ajuste de la presión, ya sea manual o automáticamente con el estrangulador.

Esto asegura la máxima capacidad de la prensa de husillos para grasa y una calidad uniforme de aceite/grasa y de la torta de prensa. Con el estrangulador la prensa puede ajustarse durante el proceso. Esta tecnología es especialmente útil cuando una planta de transformación está procesando diferentes tipos de materia prima o si la alimentación de entrada varía.

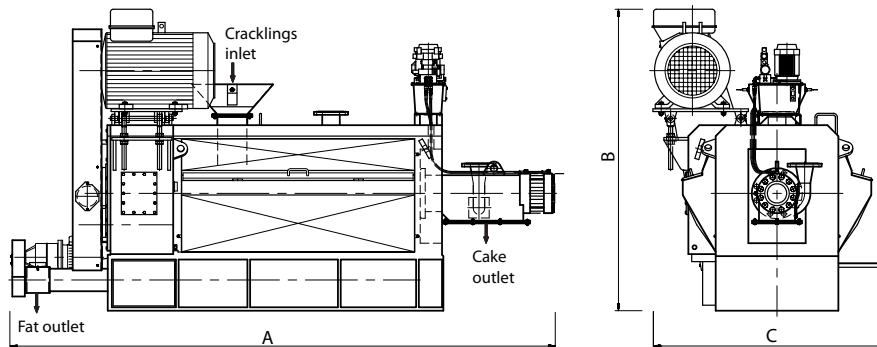

Especificaciones técnicas

Tipo	Salida (torta) kg/h	Grasa residual en la torta %	kW	Peso aprox. kg.	Dimensiones mm		
					A	B	C
ST500	280-350	9-14	22	2100	2950	1350	1150
ST1000	560-700	9-14	45	3800	3170	1720	1600
ST1750	980-1260	9-14	75	5000	3340	2100	2160
ST2500	1400-1750	9-14	90	6400	3990	2210	1730
ST4500	2450-2800	9-14	132	9600	4270	2620	1880

Los valores finales para la salida (torta) y contenido en grasa residual en la harina dependen de la aplicación específica para cada proyecto.

Haarslev Industries se reserva el derecho de modificar las especificaciones en cualquier momento sin previo aviso.



Haarslev Industries A/S • Bogensevej 85
 DK-5471 Sønderso • Denmark
 Telephone: +45 63 83 11 00
 E-mail: info@haarslev.com
www.haarslev.com

