



Presse à graisse à vis, modèle ST

La presse à graisse à vis est conçue pour le dégraissage de la farine de viande et d'os.

La gamme de produits fournie par Haarslev Industries inclue de nombreuses presses continues pour répondre aux besoins de nos clients.

Une presse à graisse à vis fait partie des équipements essentiels d'une usine de traitement des sous-produits animaux et est dimensionnée en fonction du débit de la ligne.

Avantages

Haarslev Industries a une longue expérience en matière de design et construction de presses à graisse à vis. Les presses ont été développées et améliorées au cours des années.

- L'extraction continue des matières grasses à haut rendement.
- Design simple mais efficace avec peu d'entretien.
- Adaptée à la capacité de l'usine.
- Utilise des réducteurs industriels standards.



Haarslev Industries

Haarslev industries est une société dynamique et innovatrice, l'une des plus performantes au monde dans le domaine du traitement des sous-produits animaux provenant des industries alimentaires.

Caractéristiques de la presse à graisse à vis, modèle ST

La presse à graisse à vis modèle ST est munie d'un arbre relativement court et un choke hydraulique à la sortie. La pression peut être maintenue pendant le procédé, soit manuellement soit automatiquement, à l'aide du choke.

Cela assure une capacité maximale et une qualité homogène de la graisse/de l'huile et du presse-gâteau. La presse peut être réglée en cours du procédé à l'aide du choke. Cette technologie est particulièrement envisageable dans une usine qui traite des sous-produits différents et quand la quantité alimentée à la presse varie.

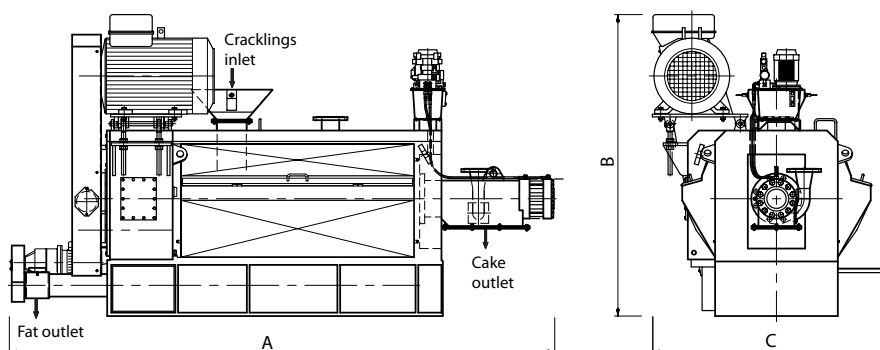

Spécifications techniques

Type	Presse-gâteau kg/h	Graisses résiduares %	Moteur kW	Poids Approx. kg.	Dimensions mm		
					A	B	C
ST500	280-350	9-14	22	2100	2950	1350	1150
ST1000	560-700	9-14	45	3800	3170	1720	1600
ST1750	980-1260	9-14	75	5000	3340	2100	2160
ST2500	1400-1750	9-14	90	6400	3990	2210	1730
ST4500	2450-2800	9-14	132	9600	4270	2620	1880

Les valeurs finales pour le presse-gâteau et le pourcentage de la matière grasse résiduaire dans la farine dépendent de l'application spéciale du projet.

Nous nous réservons le droit de changer les spécifications sans avis préalable.



Haarslev Industries A/S • Bogensevej 85
DK-5471 Sønderso • Denmark
Telephone: +45 63 83 11 00
E-mail: info@haarslev.com
www.haarslev.com

