



Presse à plumes

Haarslev Industries propose une presse à plumes d'une qualité démontrée et d'une construction robuste qui est réglable en quelques secondes et sans grand entretien. Le résultat est un rendement énergétique impressionnant (en cas de traitement et valorisation des plumes) ou une réduction du poids (en cas de décharge des plumes) grâce à l'enlèvement d'une grande quantité d'eau. Nous avons installé avec succès des centaines de presses sur les 5 continents du monde.

La presse peut recevoir les plumes et l'eau de transportation directement du système de pompage de l'abattoir ou bien d'une plumeuse traditionnelle.

Design

Le cabinet de presse est construit avec des barreaux en acier inoxydable qui assure que même les petites plumes soient saisies, essorées et filtrées de l'eau constamment. Les plumes « sèches » sortent du front de la machine et l'eau filtrée est collectée et drainée par le tuyau de drainage au fond de la machine.

La presse peut enlever environ 350 litres d'eau de 1000 kg de plumes mouillées provenant de la plumeuse.

Haarslev Industries

Haarslev industries est une société dynamique et innovatrice, l'une des plus performantes au monde dans le domaine du traitement des sous-produits animaux provenant des industries alimentaires.

Avantages

- Peut recevoir jusqu'au 60.000 l/h de plumes et de l'eau directement du système de pompage d'un abattoir.
- Réduction du contenu d'eau de jusqu'au 55%. Le résultat est une farine d'une haute qualité homogène.
- Pas d'eau libre dans la trémie ou le camion.
- Réduction importante du poids des plumes.
- Le modèle peut être adapté à plusieurs capacités.
- Une alimentation irrégulière n'a pas d'influence sur le fonctionnement en continu de la presse à plumes.
- La presse peut traiter des plumes de poulets, canards et dindes.
- Robuste et résistant aux petits corps étrangers dans les plumes.
- Réduction de l'impact sur l'environnement et des coûts d'énergie.

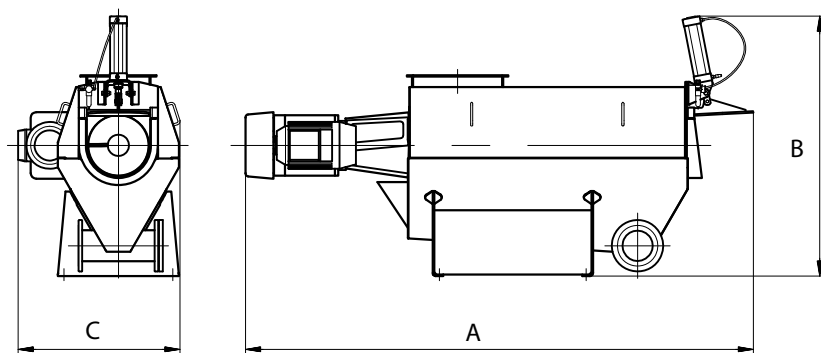

Spécifications techniques	Unité	Type FP408W		Type FP550W
		11 kW	15 kW	22 kW
Capacité: Poulets (poids vif)	kg/h	< 24,000	< 30,000	< 48,000
Capacité: Dindes (poids vif)	kg/h	n/a	< 40,000	< 65,000
Capacité: Plumes humides (poulets)*	kg/h	< 3,150	< 3,900	< 6,200
Capacité: Plumes humides (dindes)**	kg/h	n/a	< 2,400	< 4,000
Débit d'eau	m ³	60	60	120
Poids	kg	1350	1400	2900
Dimensions	A	mm	3810	3810
	B	mm	1719	1719
	C	mm	1063	1063

* Des plumes humides de poulets sont estimées d'être environ 13% du poids vif

** Des plumes humides de dindes sont estimées d'être environ 13% du poids vif

Les capacités sont basées d'un transport d'eau entier de la pompe de plumes jusqu'à la presse à plumes

Nous nous réservons le droit de changer les spécifications sans avis préalable.



Haarslev Industries A/S • Bogensevej 85
 DK-5471 Sønderso • Denmark
 Telephone: +45 63 83 11 00
 E-mail: info@haarslev.com
 www.haarslev.com

