



Trituradores Haarslev

Los trituradores Haarslev están diseñados para la reducción del tamaño de partícula de subproductos animales.

Aplicaciones

Los trituradores se pueden configurar para procesar material pretriturado para obtener un tamaño de partícula entre 12-25 mm. También pueden usarse para descompactar plumas.

La capacidad del triturador puede estar entre 2 – 20 Tm/h dependiendo de la composición de la materia prima y del tamaño final de partícula requerido.

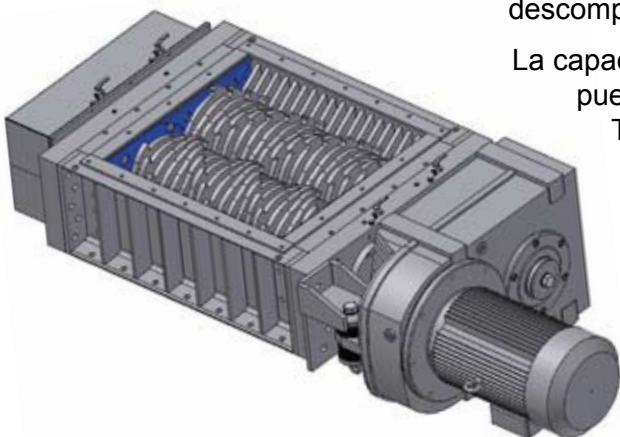

Haarslev Industries

Haarslev Industries es una de las compañías líderes a nivel mundial en lo que se refiere a manipulación y procesamiento de subproductos de la industria cárnica.

Desde el año 2003, Haarslev Industries ha integrado la prestigiosa gama de pre-trituradores y trituradores Sværtek. La marca Sværtek es reconocida en todo el mundo por una calidad y una fiabilidad extraordinarias. A lo largo de las últimas décadas se han instalado trituradores y pre-trituradores de Haarslev Industries en cientos de plantas de rendering de todo el mundo.

Descripción Técnica

El diseño del triturador incorpora dos ejes trituradores de rotación contraria. Los dos ejes están accionados mediante un moto reductor de serie pesada con un conjunto engranajes internos que conectan los dos ejes.

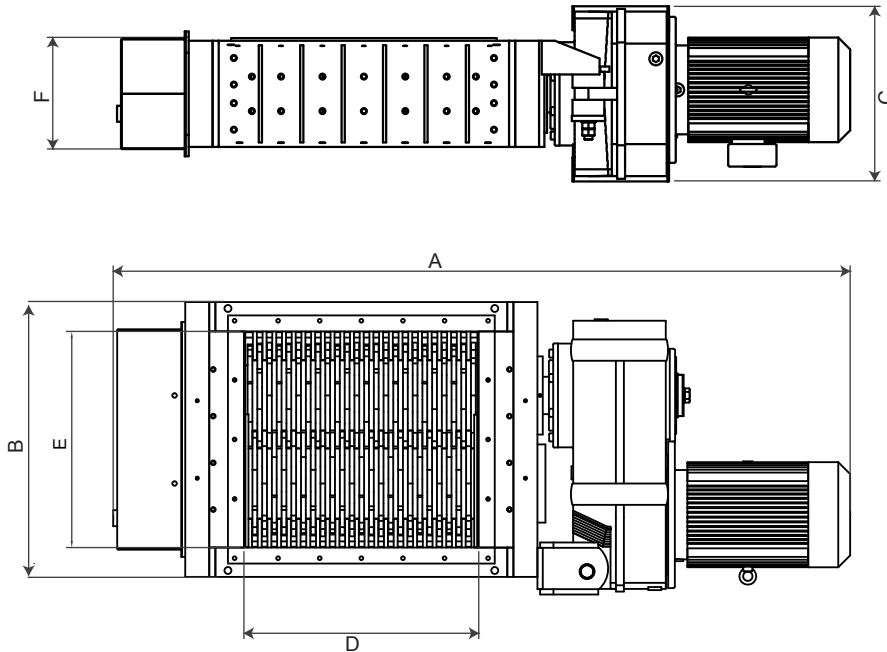

Cada eje está soportado en cojinetes de rodillos esféricos con cierre mecánico para asegurar la máxima operatividad con una mínima inactividad.

Los ejes del triturador disponen de cuchillas mecanizadas reemplazables.

Especificaciones Técnicas	Unidades	Modelo		
		FC23/37	FC18/47	FC13/55
Capacidad	tm/h	10 - 18	10 - 18	3 - 15
Espaciado entre cuchillas	mm	23	18	13
Dimensiones	A	mm	2762	2762
	B	mm	1030	1030
	C	mm	660	660
Entrada/salida	D	mm	880	880
	E	mm	810	810
	F	mm	400	400
Potencia/motor	kW	45	45	45
Peso de transporte, sin motor	kg	3,500	3,500	3,500

Haarslev Industries se reserva el derecho de modificar las especificaciones en cualquier momento sin previo aviso.



Haarslev Industries A/S • Bogensevej 85
 DK-5471 Søndero • Denmark
 Telephone: +45 63 83 11 00
 E-mail: info@haarslev.com
 www.haarslev.com

