



## Pompe de déchargement 35/45

La pompe de déchargement fournie par Haarslev Industries est spécialement conçue pour le déchargement de bateaux moyens ou grands.

La pompe est construite pour la suspension dans une grue et pour être baissée dans les cales à poissons.

L'avantage de la pompe de déchargement fournie par Haarslev Industries est la combinaison de haute efficacité et d'un traitement doux du poisson.

La pompe de déchargement fournie par Haarslev Industries est fabriquée en acier doux avec des pièces de rechange en acier résistant à l'usure.

La pompe de déchargement a une conception robuste avec un moteur hydraulique high torque directement accouplé.

La capacité de la pompe de déchargement HM45 atteint 330 tonnes/heure (pompage de capelan) et 225 tonnes/heure (pompage de merlan bleu).

### Caractéristiques

Dans la construction du système hydraulique il est important de maintenir une certaine pression dans la ligne de retour. Une entrée spécialement conçue pour le merlan bleu est disponible en option.

### Haarslev Industries

Haarslev industries est une société dynamique et innovatrice, l'une des plus performantes au monde dans le domaine du traitement des sous-produits animaux provenant des industries alimentaires.

## Performance théorique

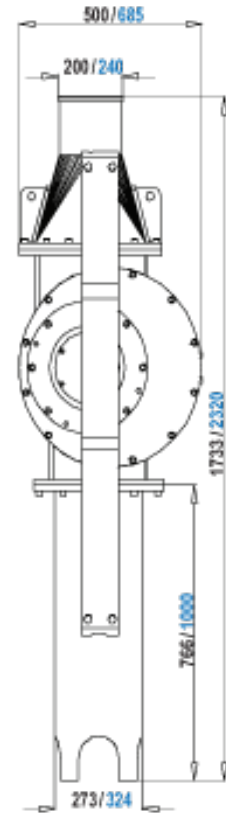
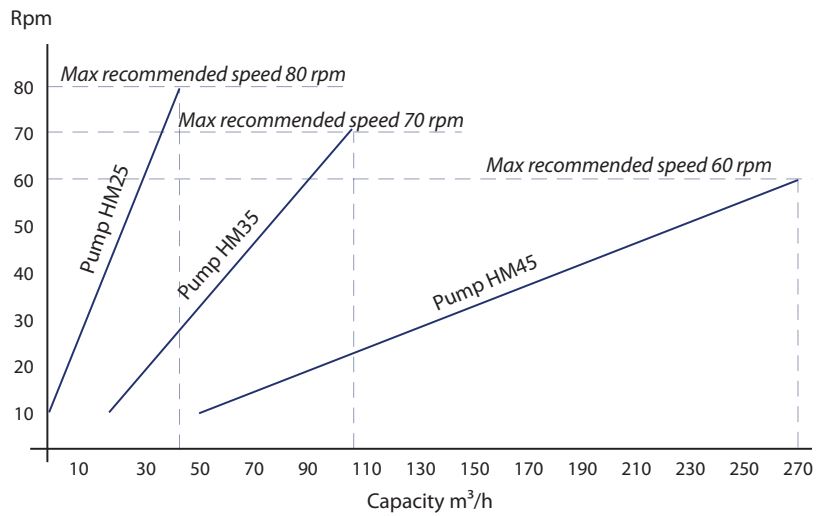

Spécifications techniques	Type/ Unité	HM35	HM45
Max. capacité théorique	m <sup>3</sup> /h	105	270
Déplacement théorique	l/rev	25	75
Max. vitesse recommandée	rpm	70	60
Traitement de particules solides	mm	85	135
Poids	kg	1050	1350

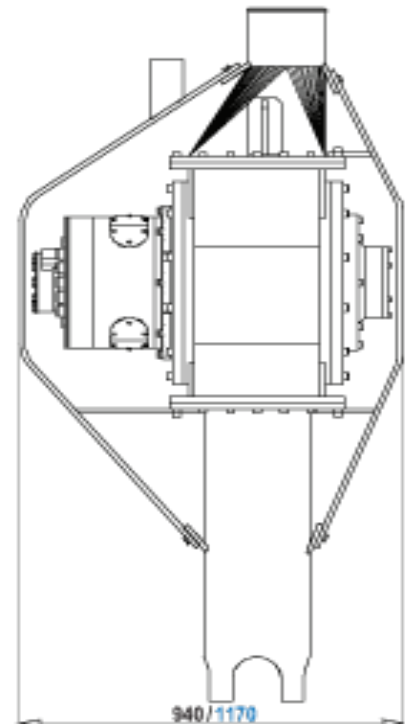

Nous nous réservons le droit de changer les spécifications sans avis préalable.



Haarslev Industries A/S • Bogensevej 85  
DK-5471 Sønderso • Denmark  
Telephone: +45 63 83 11 00  
E-mail: [info@haarslev.com](mailto:info@haarslev.com)  
[www.haarslev.com](http://www.haarslev.com)

